

仕様書

* 多チャンネルテンションメータ *

Model : MTM

(検出カード TCM-550)

シャーシ型
MTMS -

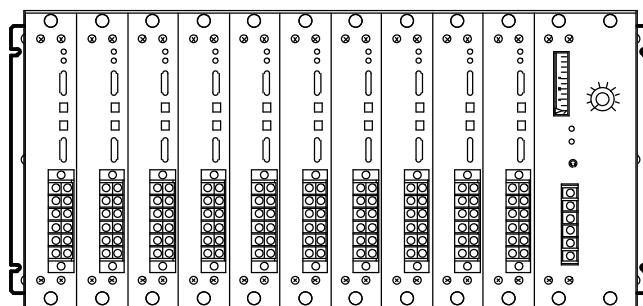

BOX型
MTMB -

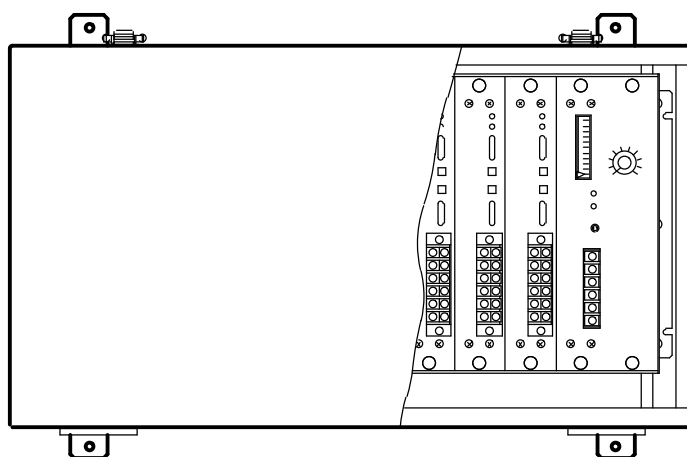

EIKO

EIKO SOKKI CO., LTD.

発行 : 1995 (H7) 年 9 月

改 2 : 2003 (H15) 年 8 月

概要・特徴

本装置は、紙,布,繊維,電線,フィルム等、対象物の走行中テンションの測定器で、次のような特徴を備えています。

多チャンネル型で、2, 4, 6, 8, 10 チャンネルタイプがあります。

各チャンネル用にBOX入りタイプがあります。

各チャンネルのテンション値をスイッチにより切替えて、内部メータに表示させることができます。

各チャンネルにメータ出力, 制御出力を備えています。

空きチャンネルを設けておけば、後から追加することもできます。

電源は、AC 100 ~ 240 Vのフリー電源です。

テンション検出器は、全LAシリーズが接続できます。
LS型検出器は接続できませんのでご注意ください。

TENSION METER

MODEL MTM 仕様

1. 形式表示方法

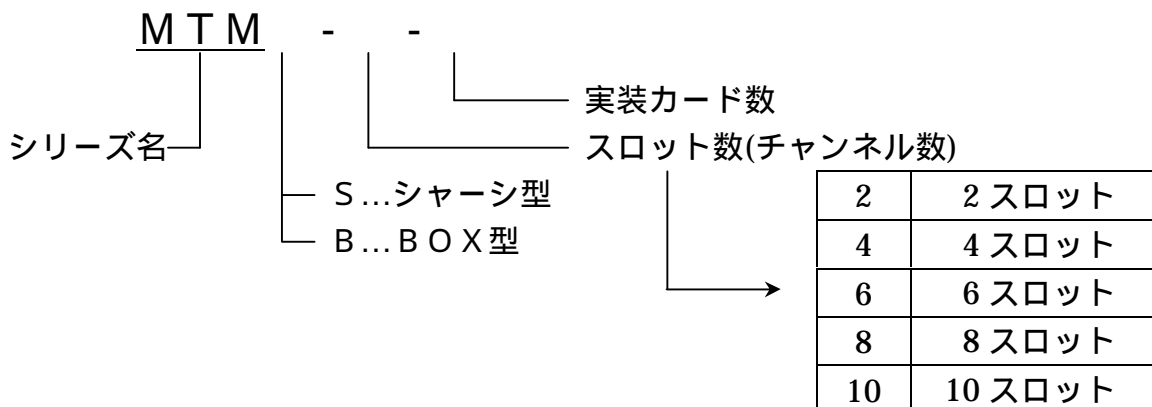

[例] MTMS - 8 - 7

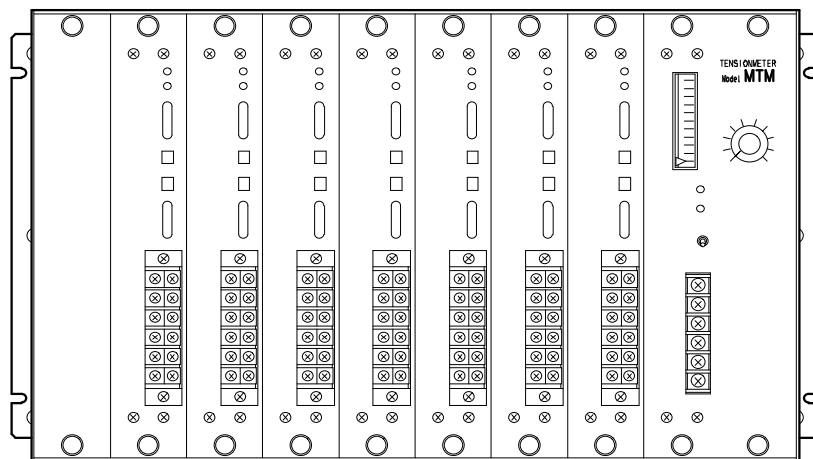

2. テンション検出器 全LAシリーズが接続できます。 検出器は別カタログで選定して下さい。

型 式	最大容量	
LA - 0	100N	
LA - 1 F	3000N	3kN
LA - 2 F	9000N	9kN
LA - 3	20000N	20kN

容量は 1 set 2 個の値で
検出合力 + 検出口自重とします。
(検出器 1 個の場合は半分の値となります。)

3. 構成

本装置は下記により構成されます。

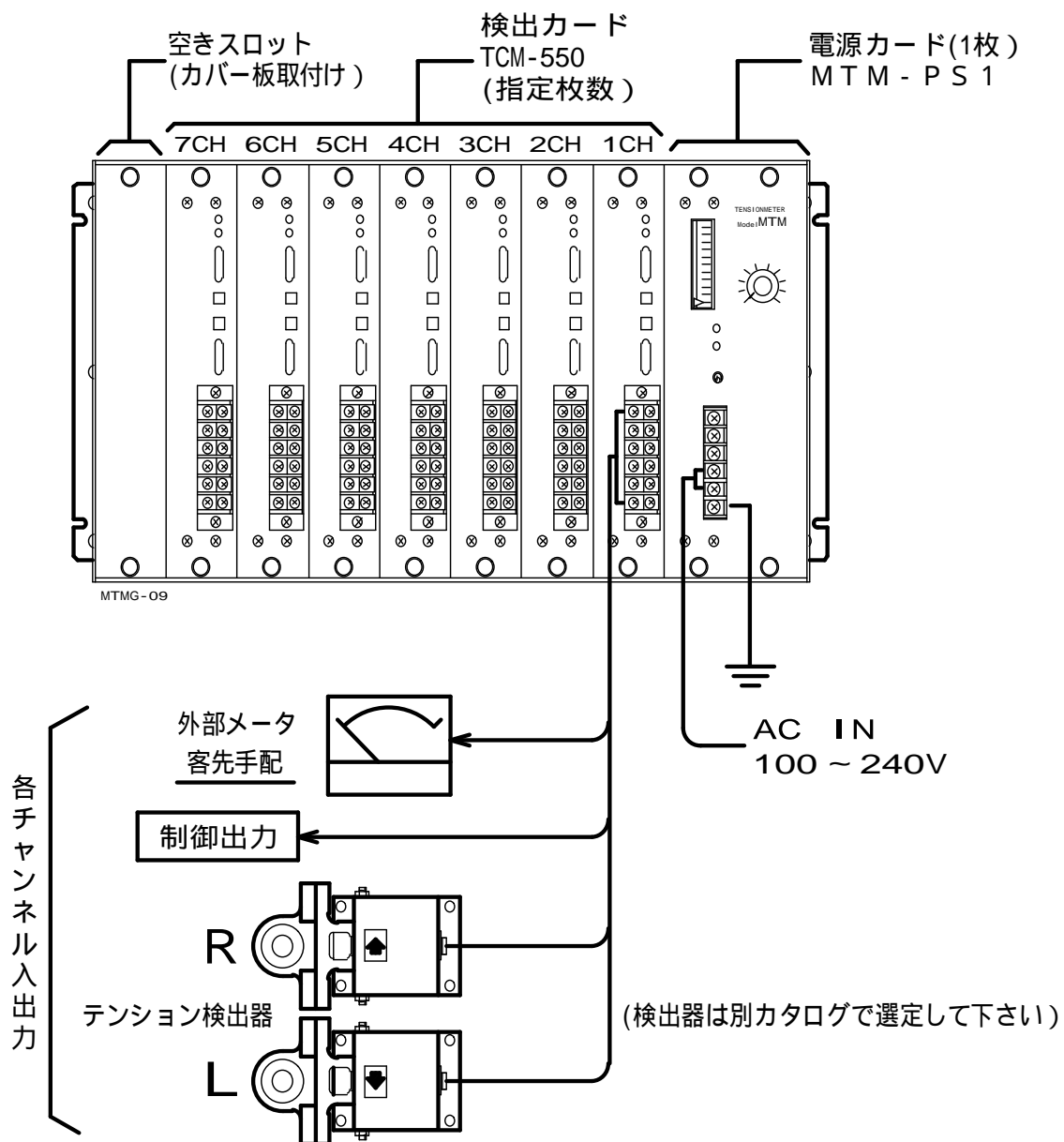

4 . 各部の説明

4-1 . 電源カード MTM - P S 1

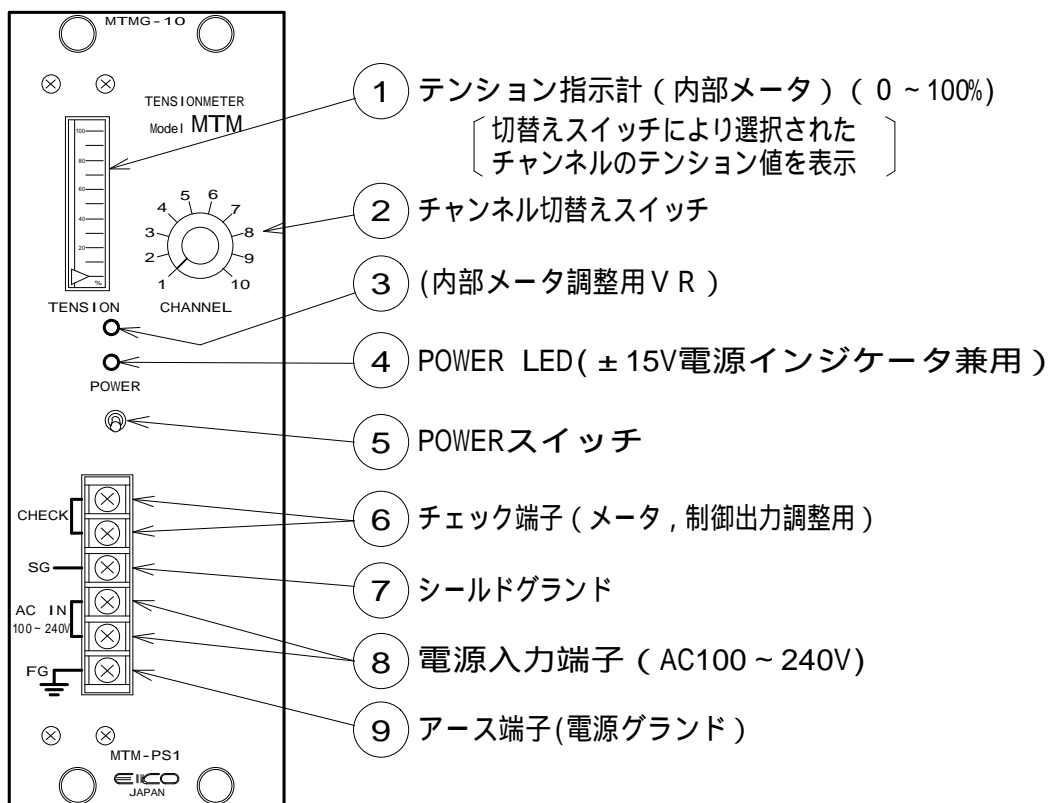

4-2 . 検出カード TCM - 550

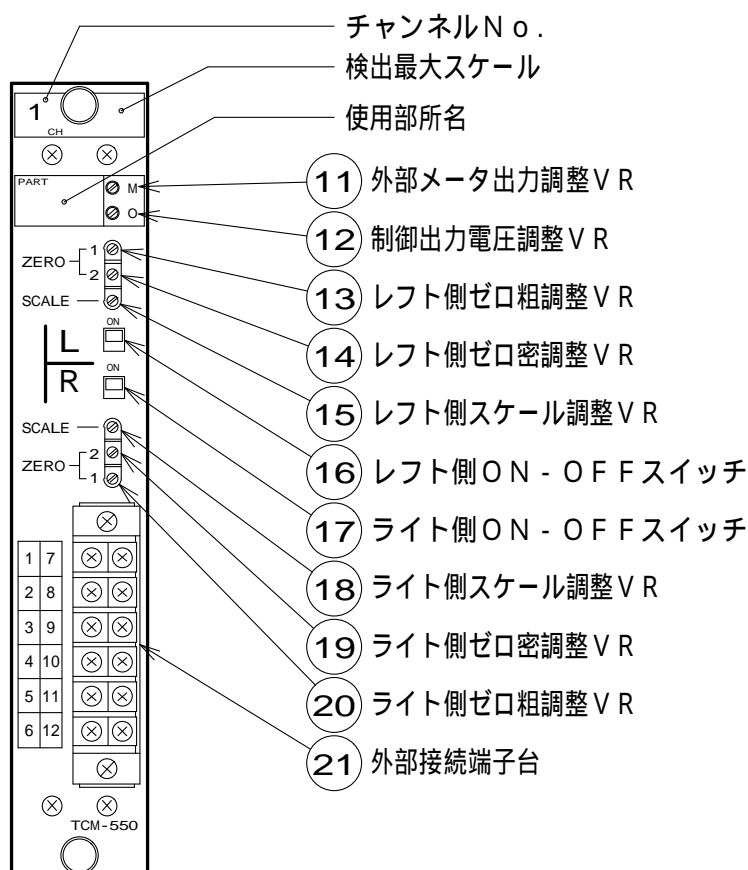

5 . 出 力 (各チャンネル出力)

制 御 出 力	DC0 ~ +5V (標準値) (0 ~ 10V まで任意設定可能)
外部メータ出力	DC500 μ A / FS [500 μ A 計] (標準値) (100 μ A ~ 1mA まで任意設定可能) [DC1.1 ~ 10V (入力インピーダンス 1M Ω 以上) の デジタルパネルメータも接続できます。]

6 . 応答周波数 (制御出力) 約 1.7Hz / - 3dB

7 . 精 度 (検出器 L A シリーズを接続時)

直 線 性	± 1.0 %/FS
再 現 性	± 0.1 %/FS
ヒステリシス	± 0.5 %/FS
温度ドリフト	± 0.05 %/FS/
制御出力	± 0.3 %/FS
外部メータ出力	± 1.5 %/FS

8 . 使用温度 , 湿度 0 ~ 40 80%以下 (結露しないこと)

9 . 電 源 AC100 ~ 240V (フリー電源) 30VA MAX 50 / 60Hz

1 0 . 外形寸法 外形図参照

1 1 . 塗装色

MTMS (シャーシ型)	本 体	黒色つや消し塗装
	パネル面	シルバーヘアライン (文字色 黒)
MTMB (BOX 型)	御指定色	

1 2 . 使用時の注意点

- (1) 取付けは 40 ϕ 以下の風通しの良い所で、直射日光、水滴、埃、腐食性ガス等の影響を受けない場所にして下さい。
又、振動の少ない所で、なるべく垂直で使用して下さい。
- (2) テンション検出器との接続コードは 3 芯シールド線を用い、50m 以下でなるべく単独配線として下さい。
(動力線といっしょに配線しないで下さい。)
50m 以上になる場合は、弊社にお問合せ下さい。

1 3 . 御発注時の連絡必要事項

(1) 型式名 (2 頁 - 1 参照)

シャーシ型 又は B O X 型の指定

スロット数

検出カード数

[例] M T M B - 8 - 6

検出カード数

スロット数

B O X 型 (色指定要)

(2) 各チャンネル毎の

テンション検出器型名 (検出器は別カタログにて選定して下さい。)

最大テンション値

検出姿勢 シートの抱き角を含めた略図が必要です。

検出口ーラの形状 , 重量 , 軸受方式

検出器の設置環境

外部メータ形式名 (使用可能かの判断のため)

制御出力電圧

メータがフルスケール時の制御出力電圧値

0 ~ 10V の間で調整でき、指示が無い場合は 標準の 5V / FS にて
出荷されます。

客先での調整も可能です。

(3) 測定対象物の品名 , 巾 , 温度 , 最高速度

(4) 特殊条件

14. 外形図

MTMS -

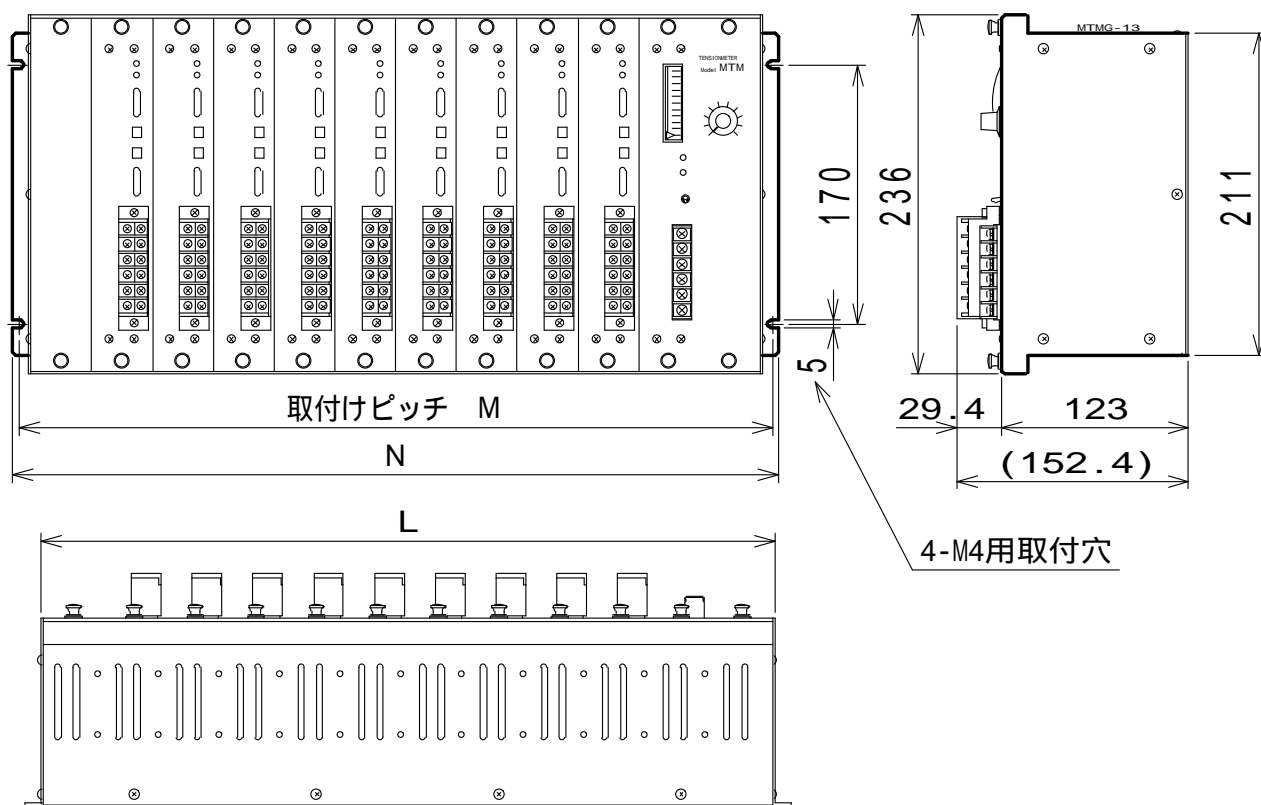

MTMB -

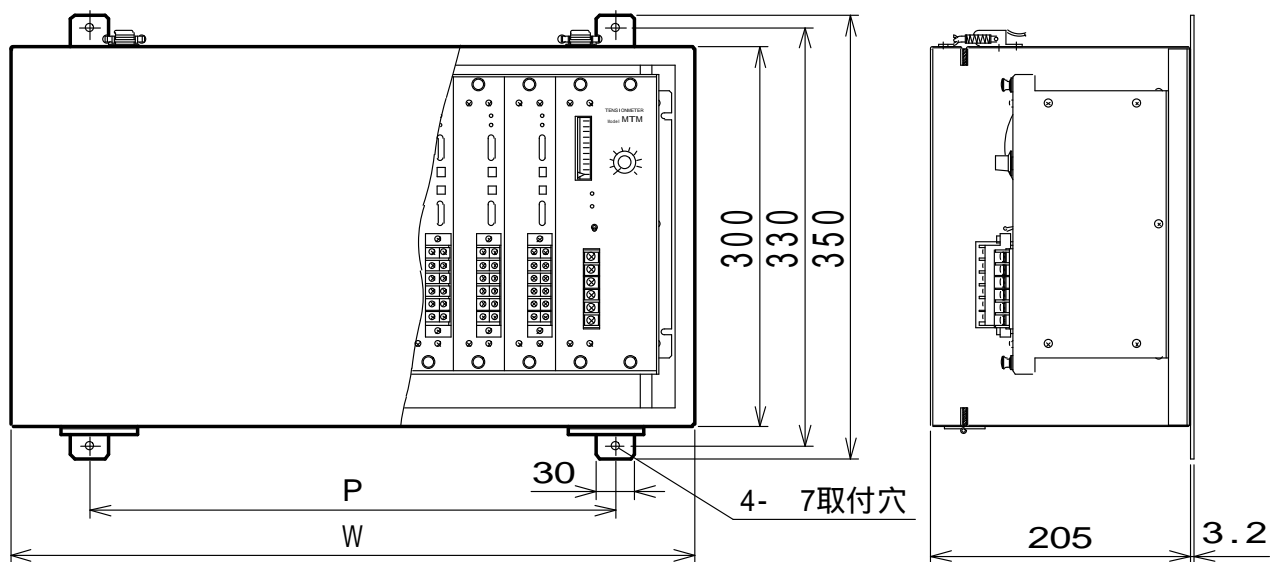

形 式	シャーシ型			BOX型	
	L	M	N	W	P
2ch用	163.2	176	184	300	190
4ch用	243.2	256	264		
6ch用	323.2	336	344	380	265
8ch用	403.2	416	424	460	340
10ch用	483.2	496	504	540	415

注) TCM-550は 指定された枚数を取付けます

15 . 外部接続図

